











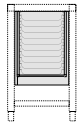

## Accesorios hornos mixtos COMPACT

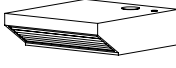
<b>NSR</b> 	<b>Soporte base en acero inox.</b> 875 x 525 x 910 h <b>NSR061</b> (Mod. CVEN061 - CBEN061 - CVGN061 - CVES061-CBES061-CVGS061)	<b>NAL</b> 	<b>Armario neutro con puerta (A añadir al CSR)</b> <b>NAL061</b> (Mod. CVEN061 - CBEN061 - CVGN061 - CVES061-CBES061-CVGS061)												
<b>KPT</b> 	<b>Portabandejas (A añadir al NSR)</b> 10 x 1/1 GN <b>KPT061</b> (Mod. CVEN061 - CBEN061 - CVGN061 - CVES061-CBES061-CVGS061)	<b>CAN</b> 	<b>Armario neutro con portabandejas (A añadir al CSR)</b> 10 x 1/1 GN <b>CAN061</b>												
<b>NAN</b> 	<b>Armario neutro con puertas y portabandejas (A añadir al NSR)</b> 10 x 1/1 GN <b>NAN061</b> (Mod. CVEN061 - CBEN061 - CVGN061 - CVES061-CBES061-CVGS061)	<b>CPD</b> 	<b>Plano de apoyo de acero inox (A añadir al CSR)</b> <b>CPD061</b> (Mod. COEN061 - COEN101 - COES061 - COES101)												
<b>KPD</b> 	<b>Plano de apoyo del acero inox (A añadir al NSR)</b> <b>KPD061</b> (Mod. CVEN061 - CBEN061 - CVGN061 - CVES061-CBES061-CVGS061)	<b>CKC   CKO</b> 	<b>Campana de aspiración, con condensador de aire (para utilizar solo en hornos ya preparados). Añadir accesorio NPK</b> 875 x 875 x 250 h <b>CKV061</b> 0,3 kW AC 230 V - 50 Hz (Mod. CBEN061, CVEN061, CVGN061, CBES061, CVES061 y CVGS 061) <hr/> 510 x 1025 x 250 h <b>CKO061</b> 0,3 kW AC 230 V - 50 Hz (Mod. COEN061, COEN101, COES06 y COES101) <hr/> 510 x 850 x 250 h <b>CKO026</b> 0,3 kW AC 230 V - 50 Hz (Mod. COEN026 y COES026)												
<b>MCR E</b> 	<b>Armario de mantenimiento y cocción lenta (A añadir al NSR)</b> 450 x 630 x 400 h <b>MCR031E</b> 3 x 1/1 GN (Mod. CVEN061 - CBEN061 - CVGN061 - CVES061-CBES061-CVGS061) 0,7 kW AC 230 V - 50 HZ														
<b>RP</b> 	<b>Kit ruedas para soportes, de las cuales 2 con freno</b> <b>RP04</b>														
<b>CSR</b> 	<b>Soporte base de acero inox</b> 510 x 648 x 860 h <b>CSR061</b> (Mod. COEN061-COES061) <hr/> 510 x 648 x 710 h <b>CSR101</b> (Mod. COEN101-COES101)	<b>NNR</b> 	<b>Marco de superposición para ajuste de altura, en la instalación de horno con campana</b> 839 x 480 x 150 h <b>NNR061</b> (Mod. CVEN061 - CBEN061 - CVGN061 - CVES061-CBES061-CVGS061)												
<b>CPT</b> 	<b>Portabandejas (A añadir al CSR)</b> 10 x 1/1 GN <b>CPT061</b> (Mod. COEN061-COEN101-COES061-COES101)														
<b>KCOE   KCVE   KCVG   KCBE</b>		<b>Kit de superposición. Suplemento por hornos sobrepuestos (Incluye soporte inferior)</b>													
 510 mm	 510 mm	 875 mm	<table border="1"> <thead> <tr> <th>Horno inferior eléctrico</th> <th>Horno inferior a gas</th> <th>Horno inferior con boiler</th> </tr> </thead> <tbody> <tr> <td>KCOE026</td> <td>KCVG061</td> <td>KCBE061</td> </tr> <tr> <td>KCOE061</td> <td></td> <td></td> </tr> <tr> <td>KCVE061</td> <td></td> <td></td> </tr> </tbody> </table>	Horno inferior eléctrico	Horno inferior a gas	Horno inferior con boiler	KCOE026	KCVG061	KCBE061	KCOE061			KCVE061		
Horno inferior eléctrico	Horno inferior a gas	Horno inferior con boiler													
KCOE026	KCVG061	KCBE061													
KCOE061															
KCVE061															

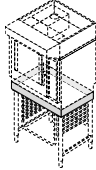

## Accesorios hornos mixtos COMPACT

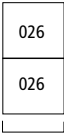
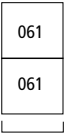
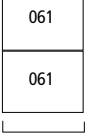
### OTROS ACCESORIOS

*Suplemento para optimización energética (sólo modelos eléctricos)	SN (mod. 026- 061 - 101)	Sistema multisonda - 2 sondas al corazón multipunto - Ø 3 mm. VERSIÓN NABOO	KSM002 (mod. 026 - 061 101)
*Cambio sentido de puerta	NPS (mod. 026 - 061 - 101)	Ducha de lavado con tubo flexible de acero inox - 2,5 m.	ICLD (mod. 026 - 061 101)
*Preparación para conexión campana de aspiración	NPK (mod. 026 - 061 101)	Estante de acero inox	SM026 (mod. 026)
*Sonda al corazón multipunto - Ø3mm. VERSIÓN SAPIENS	KSC004 (mod. 026 - 061 101)		
*Dos velocidades de ventilación: normal/reducida. VERSIÓN SAPIENS	CVR (mod. 026 - 061 101)	Protección contra el calor de acero inox, para pared lateral derecha (indispensable cuando el horno está situado cerca de otras fuentes de calor)	PAC026 (mod. 026) PAC061 (mod. 061) PAC061B (mod. 061 con boiler)
Sistema de lavado automático (1 envase de 4,5kg VERSIÓN SAPIENS)	ILCS1 (mod. 026 - 061 101)		PAC101 (mod. 101)
Filtro grasas	ICFX01 (mod. 026 - 061 101)	Kit patas (h - 150 mm)	NPF04 (mod. 061)
Sonda al corazón de aguja - Ø1 mm (sólo en hornos dotados de sonda al corazón)	KSA001 (mod. 026 - 061 101)		

\*Solicitar con el pedido del horno

### ACCESORIOS PARA EL MANTENIMIENTO

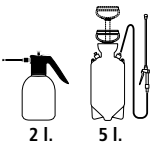
	COMBICLEAN DETERGENTE ALCALINO 3 en 1. Producto detergente alcalino de triple acción, específico para la limpieza de la cámara de cocción. (2 envases de 5 l. cada uno)	CDL05
	CALFREE. Producto antical ecológico (2 envases de 4,5 l. cada uno)	CCF05
	Pulverizador para detergente - 2 l.	PL002
	Pulverizador para detergente con lanza - 5 l.	PL005